

SK700-II ADBLUE® SERIE

Die strengen Anforderungen an die AdBlue-Betankung werden nachweislich erfüllt

- ✓ **Standalone, Kombi oder Integriert**
- ✓ **Ermöglicht maximale Betriebszeit und schadensfreie Betankung**
- ✓ **Eine verlässliche Lösung zur Erfüllung aller Kundenanforderungen**
- ✓ **Im Standard ATEX zertifiziert**



Ihre Zapfsäule, auf Ihre Art



 **GILBARCO
VEEDER-ROOT**

SK700-II AdBlue®

Mit der SK700-II Serie von Gilbarco Veeder-Root ist die Ergänzung um alternative Kraftstoffe auf Ihrer Tankstelle so einfach wie nie zuvor.

Die SK700-II ist die ultimative Zapfsäulen-Lösung. Von Experten entwickelt und äußerst flexibel im Aufbau, ist die SK700-II Serie mit einer Vielzahl von Standard- und alternativen Kraftstoffen, einschließlich AdBlue®, kompatibel. Die SK700-II AdBlue® kann problemlos auf Ihrer Tankstelle integriert werden. Dabei sparen Sie wertvollen Platz und maximieren Ihre Erträge.

Warum AdBlue® auf der Tankstelle hinzufügen?

Zunehmend strengere europäische Grenzwerte im Hinblick auf Emissionen bei schweren Nutzfahrzeugen, aber auch bei Diesel Pkw führen zu einem stark ansteigenden Bedarf an AdBlue® Tankstellen in ganz Europa. Traditionelle Tankstellen sind bestens geeignet, um von der steigenden Nachfrage nach schnellerer und einfacherer AdBlue®-Betankung zu profitieren.

Das Medium AdBlue® ist hoch korrosiv, temperaturempfindlich und kristallisiert bei Kontakt mit Luft. Wenn die Abgabe nicht sicher und professionell erfolgt, kann AdBlue® die Betankungsanlage schädigen. Zudem können selbst geringe Verunreinigungen, verursacht durch mangelhafte Lagerung oder Abgabe, das katalytische System eines Fahrzeugs beschädigen.

Die SK700-II AdBlue® Zapfsäule wurde für optimale Leistung unter extremsten Bedingungen konstruiert und im Feld getestet, um die Sicherheit für Tankstellenbetreiber und Fahrzeugeigentümer jederzeit zu gewährleisten.



Warum die SK700-II AdBlue®?



Ausfallsicher

Die Abgabe erfolgt druckversorgt, wodurch Kristallisation vermieden wird. Zudem ist die Hydraulik korrosionsbeständig und ein automatisches Heizsystem verhindert das Einfrieren des Mediums.



Vielseitig

Wählen Sie zwischen Einzel- (Standalone), kombi- und integrierter Ausführung, um die richtige Lösung für Ihren Bedarfsfall zu finden.



Bewährt

AdBlue® gefriert ab -11°C. SK700-II AdBlue® Zapfsäulen haben in Finnland kontinuierlich bei Temperaturen bis zu -40°C störungsfrei gearbeitet.



Fortschrittliches Design

Die SK700-II AdBlue® Reihe verfügt über einen elektromagnetischen Durchflussmesser – das fortschrittlichste und korrosionsbeständigste Messsystem zur Abgabe von AdBlue®.

Die felderprobte SK700-II gewährleistet eine maximale Betriebszeit. Zudem hat der Durchflussmesser ohne bewegliche Teile keine Drift, was die Gesamtbetriebskosten reduziert.



Flexible Lösung

Gilbarco Veeder-Root hat eine Schlauchbegleitheizung entwickelt. Diese verhindert das Gefrieren von AdBlue® und vereinfacht die Handhabung von Zapfventil und Schlauch.

Zusätzlich ermöglicht die ATEX Version die Kombination von AdBlue® mit Vergaser- und Dieselmotorkraftstoffen in einer Zapfsäule für maximale Flexibilität.

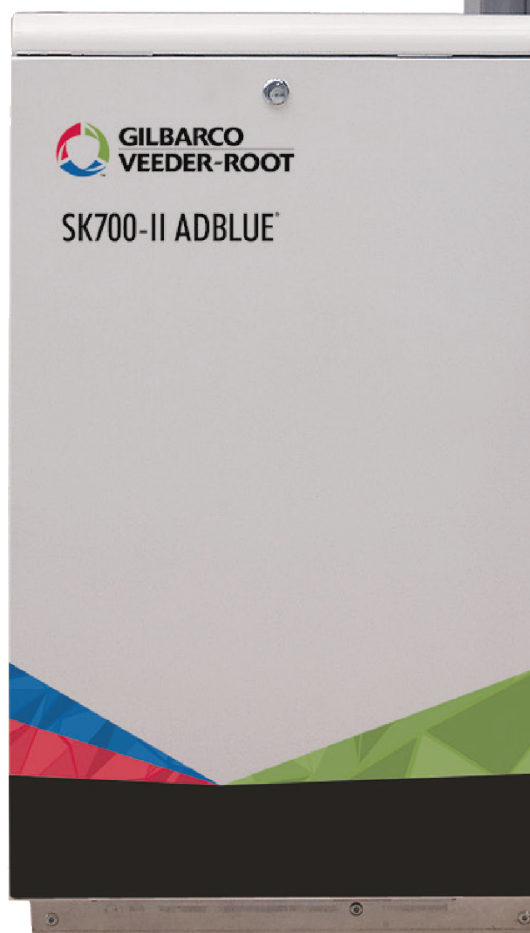

Technische Spezifikation

TECHNISCHE SPEZIFIKATION & STANDARD AUSSTATTUNG

Hydraulik	Elektromagnetischer Durchflussmesser Edelstahl-Rohrleitungen und Verbindungen Rückschlagventil und Filter AdBlue Abgabe - Druckversorgt Durchflussrate 4-40 L/min. für LKW, 2-10 L/min. für PKW Stromversorgung: 230V (+10% - 15%), 50Hz ± 2Hz	
Elektronik	Gilbarco Apollo Rechner LCD-Display (hinterleuchtet) Schnittstelle: 2-wire, IFSF-LON, ATCL, PUMA LAN	
Mechanik	Elektronik – Edelstahl-Ventile Gehäuse – Pulverbeschichteter Stahl Schlauch – 3,3m (schwarz) Schlauchführung – Ohne Rückholung Standard Zapfventile – ZVA mit Drehgelenk	
Optionen	Elektromechanische Summierzähler ZV-Adapter AdBlue Vorwahl Edelstahl-Schlauchkolumne Edelstahl-Installationskit Edelstahl-Hydraulikhaube Erweiterter Korrosionsschutz SK700-II Standard Optionen	
Versionen	Unbeheizt	Beheizt
Heizung	Nicht verfügbar	Schlauchbegleitheizung
Stromverbrauch	150 Watt	850 Watt
Max. Betriebstemperatur	bis zu -10°C	bis zu -40°C
AdBlue Abreißkupplung	Verfügbar	Verfügbar bis zu -25°C
ZV-Abdeckung	Nicht verfügbar	Einfache ZV-Abdeckung wird nur bei Betriebstemperaturen > -25°C oder in Kombination mit einer Abreißkupplung benötigt
Zertifizierungen	MID & ATEX	MID & ATEX

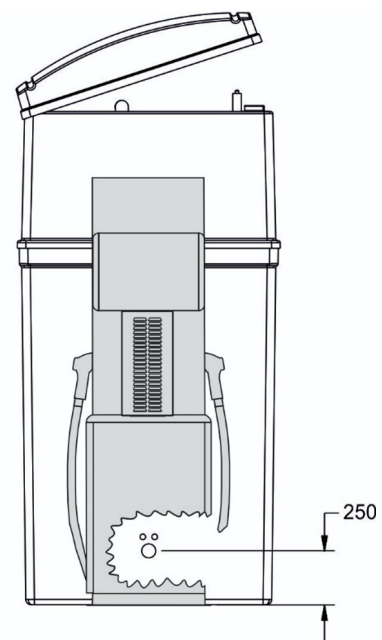
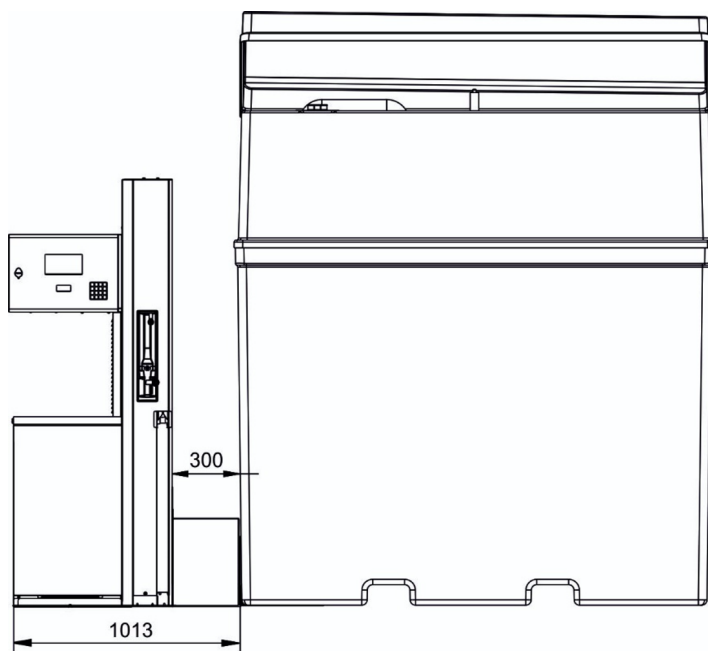
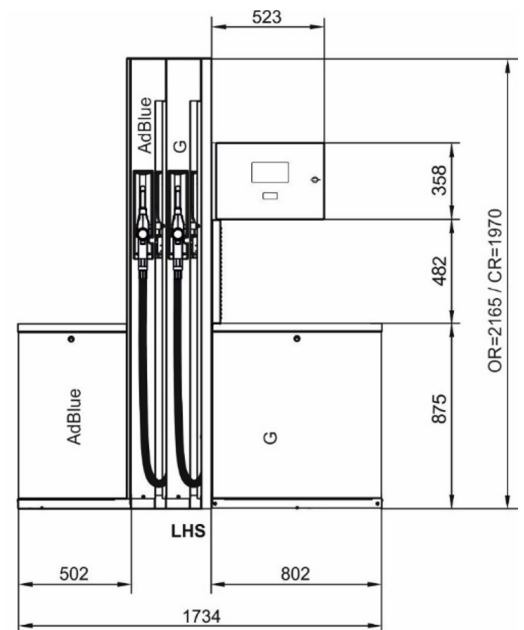
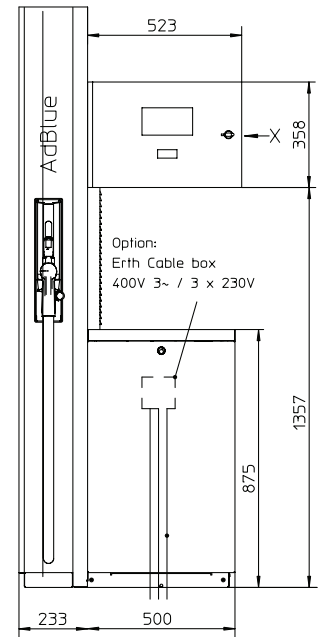

In der SK700-II AdBlue® Reihe

SK700-II AdBlue® kann als Standalone-Zapfsäule, in Kombination mit bis zu 4 Produkten (inklusive Diesel LKW), oder als integrierte Version mit oberirdischem Tank (Plug & Play) installiert werden.



SK700-II AdBlue® Integriert

Plug and play

- SK700-II AdBlue®, integriert mit oberirdischem Behälter
- Abgabe einseitig oder doppelseitig
- Größen: 1.500L, 3.000L, 4.000L, 6.000L, 8.000L, 10.000L und 12.000L
- Installation als Satellit optional

SK700-II AdBlue® Standalone

Kompakt und robust

- kleine Stellfläche, fahrbahnorientiert
- Einfache Schlauchhandhabung
- Elektromagnetischer Durchflussmesser
- Schlauchbegleitheizung für -10°C bis -40°C
- 1, 2 oder 4 Zapfventile
- ATEX Standard
- Small footprint
- ZV-Abdeckung für >-25°C oder bei Verwendung von Abreißkupplungen



SK700-II AdBlue® Kombi

Flexibel und modular, Mehrprodukt-Zapfsäulen-Lösung

- Fahrbahnorientiert
- AdBlue® mit bis zu 4 Vergaser-/Dieselkraftstoffen
- ATEX Standard
- Einfache Schlauchhandhabung
- Elektromagnetischer Durchflussmesser

Zukunft tanken – schon heute.

Unsere Erfahrung und Expertise rund um die Kraftstoff- und Tankstellenindustrie ermöglicht es uns, die Bedürfnisse Ihres Geschäfts wie kein anderer zu verstehen.

Gilbarco Veeder-Root steht für Qualität, Innovation und nahtlose Integration. Wir sind bereit, Ihnen bei der Transformation Ihres Unternehmens zur Seite zu stehen.

Wenn Sie mehr über unsere AdBlue-Serie oder eine unserer anderen branchenführenden Betankungstechnologien erfahren möchten, sprechen Sie mit Ihrem Kundenberater oder besuchen Sie unsere Website.

Email: euenquiries@gilbarco.com

Website: www.gilbarco.com/eu

